

Спецификация DEVELON DX300LC-7B

Ковш (H+) усиленный, м³
Эксплуатационная масса, кг

1,47
30 800

Двигатель

DL08-C4, 249 л.с. при 1 800 об/мин, TIER III
Фильтр-водоотделитель с подогревом
Фильтр грубой очистки воздуха
циклонного типа
Насос перекачки топлива
Емкость топливного бака 500 л

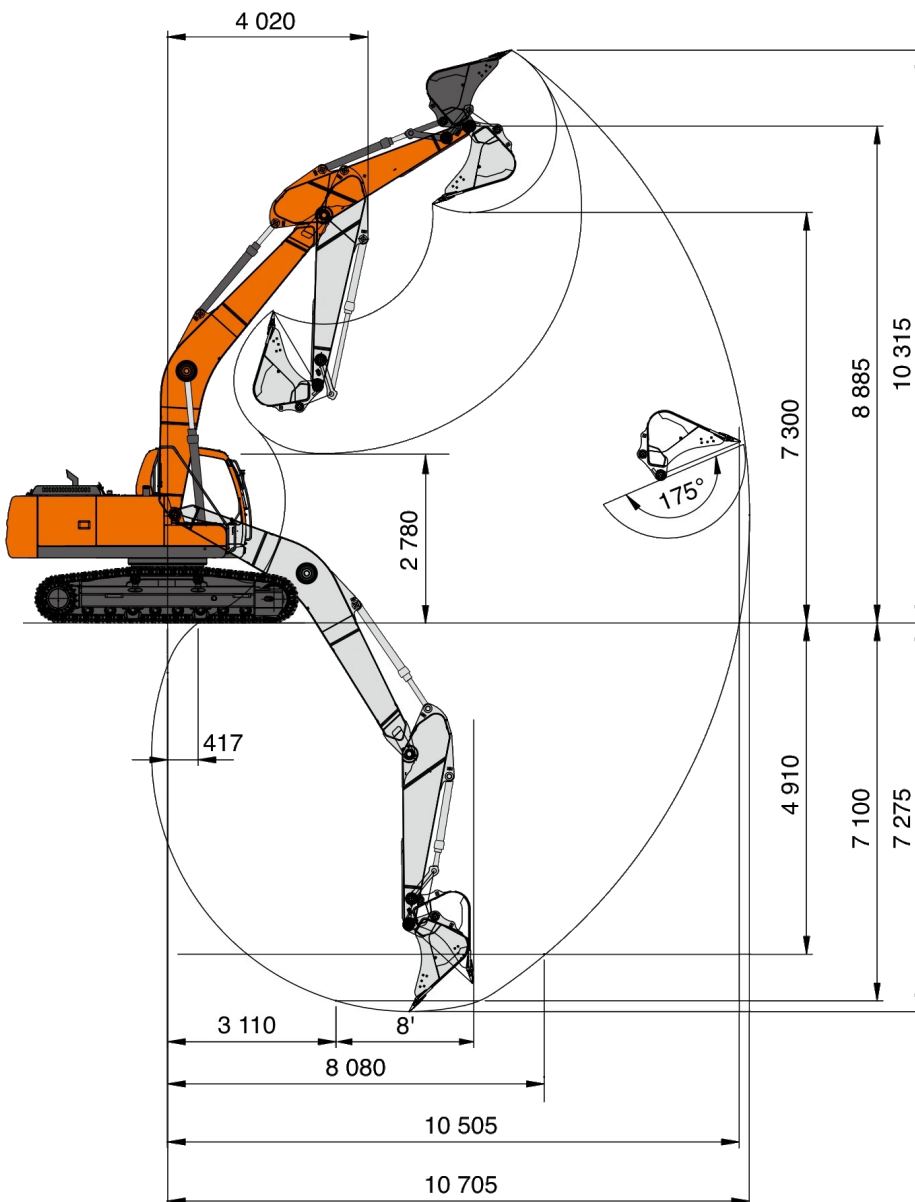

Габаритные размеры

10 610 мм x 3 200 мм x 3 700 мм

Ходовая часть

Опорные катки - 9 шт
Башмаки - 600 мм,
тройной грунтозацеп
Давление на грунт - 0,59 кг/см²
Скорость хода
(быстрая/медленная) - 5,7 / 3,2 км/ч

Электрооборудование

Стартер 24 В / 6 кВт
Батареи 2 x 12 В / 150 А.час
Генератор 60 А
2 фары на кабине
Галогеновые фары на стреле (2 шт)
Проблесковый маячок

Гидравлическая система

Основные насосы - 2 x 272 л/мин.
Номинальное давление: 350 кгс/см²

Кабина

Радио +MP3 (стерео)
Кондиционер и обогреватель
Козырек от дождя
Высокое сиденье оператора
Стальной люк
Боковое зеркало
Противошумный комплект

Основные параметры оборудования

Усиленная стрела (HD) 6 245 мм
Усиленная рукоять (HD) 3 100 мм
Усилие на ковше 17 600 кгс / 169 кН
Противовес 5 300 кг
Скорость поворота от 0 до 9,4 об/мин

Дополнительно

Инструкция оператора на русском языке
Каталог запчастей